

## Ștergătorul de lunetă

De la maneta de acționare a ștergătoarelor de parbriz se acționează ștergătorul și dispozitivul automat de ștergere/spălare.

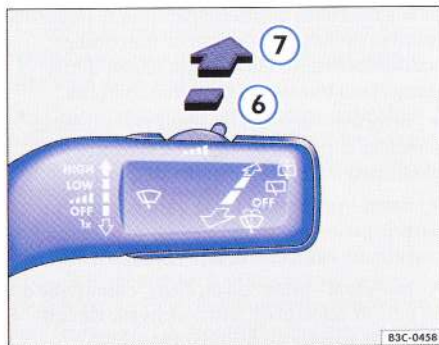


Fig. 48 Imagine de referință maneta ștergătoarelor: Ștergătoarele de lunetă.

### Activarea ștergerii la intervale

– Aduceți maneta ștergătorului de parbriz în față, în poziția ⇒ fig. 48 ⑥. Brațul ștergătorului funcționează din 6 în 6 secunde.

### Dezactivarea ștergerii la intervale

– Trageți maneta din poziția ⑥ înapoi spre volan. Dacă ștergerea a fost întreruptă în timpul cursei ștergătorului pe lunetă, ștergătorul va încheia cursa, apoi se va opri.

### Activarea dispozitivului automat de ștergere/spălare

– Apăsați maneta în față, în poziția ⑦. Instalația de spălare intră în funcțiune imediat, iar ștergerea începe cu puțină întârziere. Ștergătorul funcționează atât timp cât se menține maneta în această poziție.

– Eliberați din nou maneta. Ștergătorul rămâne în funcțiune încă câteva secunde, apoi din nou la intervale.

Ștergătorul și instalația de spălat luneta funcționează numai când contactul este pus.

### ⚠ ATENȚIE!

- Lamele ștergătoarelor uzate sau murdare reduc vizibilitatea și scad siguranța în trafic.
- Citiți și respectați întotdeauna indicațiile din ⇒ caietul 3.2 "Sfaturi și întreținere", capitolul "Apa pentru spălarea parbrizului și lamelele ștergătoarelor".

### ⚠ Avertizare!

În condiții de îngheț, la prima folosire a ștergătoarelor, verificați dacă lamelele acestora nu sunt înghețate! Dacă porniți ștergătoarele iar lamelele acestora sunt înghețate, se pot deteriora atât lamelele cât și motorul de acționare al ștergătoarelor!

### i Indicație

- Ștergătoarele de lunetă funcționează numai cu contactul motor pus și cu hayonul închis.
- Ștergătorul de lunetă pornește automat când ștergătoarele de parbriz sunt pornite și se selectează treapta de marșarier (cutie mecanică) sau poziția R (cutie automată<sup>45)</sup> sau cutie cu dublu cuplaj DSG<sup>®45)</sup>. ◀

<sup>45)</sup> Echipament special

Valabil pentru autovehiculele: echipate cu instalație de spălare a farurilor

## Instalația de spălare a farurilor

Instalația de spălare a farurilor este destinată curățării geamului farurilor.

După punerea contactului, la prima și la fiecare a cincea acționare a instalației de spălare a parbrizului se vor șterge și farurile, dacă maneta ștergătoarelor ⇒ pagina 67, fig. 45" ⑤ este acționată înspre volan – lumina de întâlnire sau de drum trebuie să fie aprinsă. La intervale regu-

late, de ex. la alimentare, curățați geamurile farurilor de materiale aderente (insecte strivite).

### i Indicație

Pentru a garanta funcționarea pe timp de iarnă, trebuie îndepărtată gheața și zăpada, cu ajutorul unui spray, de pe duzele din bara de protecție. ◀

## Oglinzile

### Oglinda retrovizoare interioară

Pentru siguranța deplasării, vizibilitatea în spate este un lucru important.

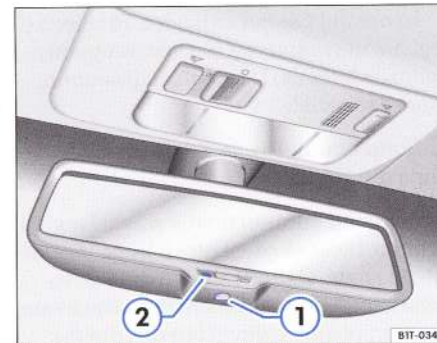


Fig. 49 Imagine de referință: Oglinda interioară cu reglare automată antiiorbire.

### Oglinda interioară cu reglare manuală antiiorbire

În poziția de bază a oglinzii, maneta de pe cantul de jos al oglinzii trebuie să fie îndreptată spre

înainte. Pentru poziția antiiorbire, trageți maneta în spate.

### Oglinda interioară cu antiiorbire automată<sup>46)</sup>

Oglinda își modifică indicele de reflexie automat în funcție de intensitatea fasciculului luminos incident, atâta timp cât contactul este pus. La selectarea treptei de mers înapoi, oglinda revine la poziția obișnuită.

Reglarea automată antiiorbire se acționează de la comutatorul din oglinda interioară ⇒ fig. 49 ①. Când reglarea automată antiiorbire este activată, se aprinde lampa de control ②.

Când sunt aprinse luminile de citit și luminile interioare din față, funcția de antiiorbire automată a oglinzilor exterioare<sup>46)</sup> și interioare<sup>46)</sup> nu este activă. ◀

<sup>46)</sup> Echipament suplimentar

Valabil pentru autovehiculele: echipate cu oglinzi laterale reglabile electric

## Oglinzile laterale

Oglinzile laterale se pot regla de la butonul rotativ din ușa conducătorului.

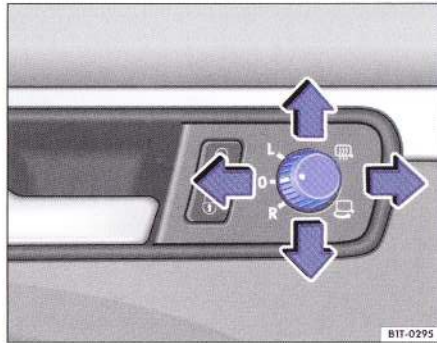



Fig. 50 Imagine din ușa conducătorului: Butonul rotativ pentru oglinzile laterale.


### Reglarea de bază a oglinzilor laterale

1. Rotiți butonul ⇒ fig. 50 în poziția L (oglinza din stânga).
2. Acționați butonul rotativ și astfel reglați oglinda, încât să se asigure o bună vizibilitate în spate.
3. Rotiți butonul în poziția R (oglinza din dreapta).
4. Acționați butonul rotativ și astfel reglați oglinda, astfel încât să se asigure o bună vizibilitate în spate ⇒ ⚠.


### Pornirea încălzirii oglinzilor laterale

- Rotiți butonul ⇒ fig. 50 în poziția , pentru a încălzi oglinzile laterale.
- Pentru dezactivare rotiți butonul rotativ în poziția L sau R.

### Oprirea încălzirii oglinzilor

- Rotiți butonul în poziția L, R, O sau în poziția  pentru a opri încălzirea oglinzilor.

### Plierea oglinzilor laterale electrice <sup>47)</sup>

- Rotiți butonul ⇒ fig. 50 în poziția , pentru a plia oglinzile laterale. Oglinzile laterale trebuie pliate întotdeauna când se spală autovehiculul în instalații automate de spălare, pentru a evita producerea defectărilor.

### Replierea oglinzilor electrice laterale <sup>47)</sup>

- Rotiți butonul ⇒ fig. 50 în cealaltă poziție, pentru a replia oglinzile laterale ⇒ ⚠.

### Reglarea sincron a oglinzilor <sup>47)</sup>

1. În meniul Confort ⇒ pagina 26 selectați reglajul dorit: sincron sau separat pentru oglinzile laterale. Dacă selectați sincron, procedați astfel:
2. Rotiți butonul ⇒ fig. 50 în poziția L (oglinza din stânga).
3. Acționați butonul rotativ și astfel reglați oglinda, încât să se asigure o bună vizibilitate în spate. **Oglinza din dreapta** se va regla simultan (reglare sincron). Dacă este necesar, poziția oglinzii laterale din dreapta trebuie corectată prin rotirea butonului ⇒ fig. 50 în poziția R.

### Oglinza laterală <sup>47)</sup> cu antiorbire automată de pe partea conducătorului

Oglinza de pe partea conducătorului își modifică indicele de reflexie *automat* în funcție de intensitatea fasciculului luminos incident, atâta timp cât contactul este pus. Tasta de pe marginea inferioară a oglinzii interioare trebuie să fie apăsată (în oglinda interioară luminează o lampă de control de culoare verde).

Când sunt aprinse luminile de citit și luminile interioare din față, funcția de antiorbire auto-

mată a oglinzii interioare <sup>47)</sup> sau exterioare <sup>47)</sup> nu este activă.

Oglinza laterală de pe partea conducătorului revine la poziția normală după selectarea treptei de marșarier R.

### ⚠ ATENȚIE!

- Oglinzile cu suprafețe curbe (convexe sau asferice) măresc câmpul vizual. Totuși, obiectele apar mai mici în oglindă. Dacă folosiți acest tip de oglinzi pentru a estima distanța față de autovehiculul din spate la schimbarea benzii de mers, vă puteți înșela - pericol de accident!
- Pentru estimarea distanței față de autovehiculele din spate folosiți pe cât posibil oglinda interioară.
- Atenție ca la replierea oglinzii, să nu vă prindeți degetele între oglindă și piciorul de susținere al oglinzii - pericol de strivire!

### 🌸 Indicație pentru mediu

Încălzirea oglinzilor laterale trebuie lăsată să funcționeze numai atâta timp cât este necesar. În caz contrar, se consumă inutil carburant.

### 📄 Indicație

- Încălzirea oglinzilor exterioare funcționează numai la temperaturi sub +20° C.
- Încălzirea oglinzilor laterale pornește cca. două minute la capacitate maximă. Apoi încălzirea se reglează în funcție de temperatura exterioară.
- În situația în care reglarea electrică nu mai este posibilă, ambele oglinzi exterioare pot fi reglate manual prin apăsarea marginii acestora.
- La autovehiculele echipate cu oglinzi laterale rabatabile electric este valabil: Atunci când poziția carcasei oglinzii a fost modificată sub acțiunea unor factori externi (de ex. prin lovire la executarea manevrelor), trebuie să rabateți oglinda complet, prin acționare **electrică**. Carcasa oglinzii nu trebuie reglată cu mâna, deoarece de defectează mecanismul electric. ◀

<sup>47)</sup> Echipament suplimentar

# Scaunele și compartimentele de depozitare

## De ce este importantă reglarea scaunelor?

Reglarea corectă a scaunelor este importantă pentru obținerea unei protecții optime a centurii de siguranță și a sistemului airbag.

Scaunul conducătorului și al pasagerului din dreapta, pot fi reglate în mai multe poziții, astfel încât să corespundă mărării corpului pasagerilor. Reglarea corectă a scaunelor este importantă pentru:

- accesul simplu și rapid la elementele de comandă din tabloul de bord,
- o ținută relaxată, neobositoare a corpului,
- o deplasare sigură ⇒ caietul 2.1 "Siguranța este primordială",
- protecție maximă a centurii de siguranță și sistemului airbag ⇒ caietul 2.1 "Siguranța este primordială".

### Locurile din autovehicul

Autovehiculul dvs. dispune în total de cinci sau de șapte<sup>48)</sup> locuri.

- Primul rând de scaune: două locuri
- Al doilea rând de scaune: trei locuri
- Al treilea rând de scaune<sup>48)</sup>: două locuri

Fiecare loc este prevăzut cu o centură de siguranță automată în trei puncte.

### ⚠ ATENȚIE!

O poziție necorespunzătoare a conducătorului și a pasagerilor poate atrage după sine accidente grave.

- Nu transportați niciodată în autovehicul mai multe persoane decât numărul de locuri existent.
- Fiecare pasager din autovehicul trebuie să poarte centura de siguranță. Copiii trebuie să fie protejați cu un sistem de reținere corespunzător ⇒ caietul 2.1 "Siguranța este primordială", capitolul "Siguranța copiilor".

### ⚠ ATENȚIE! Continuare

- Scaunele din față și tetierele trebuie să corespundă mărării corpului dvs., iar centura de siguranță trebuie să fie purtată întotdeauna, pentru a se asigura o protecție optimă.
- În timpul mersului picioarele trebuie să se găsească în spațiul pentru picioare - nu pe bord, pe geamuri sau pe scaune! Acest lucru este valabil și pentru pasagerul din dreapta. În cazul producerii unui accident sau a unei manevre bruște de frânare, vă expuneți unui risc mărit de accidentare, din cauza poziției incorecte. La declanșarea sistemului airbag, o poziție incorectă în scaun vă poate fi fatală.
- Pentru conducător este important să păstreze o distanță de cca. 25 cm față de volan. Pasagerul din dreapta trebuie să mențină o distanță suficientă față de tabloul de bord. Dacă nu se respectă această distanță, sistemul airbag nu își poate exercita eficiența maximă - pericol de moarte! Distanța dintre conducător și volan, resp. dintre pasagerul din dreapta și bord trebuie să fie cât mai mare cu putință.
- Reglarea scaunului trebuie să se efectueze numai când autovehiculul staționează. Acest lucru este valabil și pentru reglare în lungime a scaunelor din al 2-lea rând. Scaunul se poate deplasa neașteptat în timpul mersului și astfel se pot produce accidente și accidentări. În plus, în timpul reglajului, poziția în scaun nu este cea corectă - pericol de moarte!
- Pentru instalarea unui scaun pentru copii pe scaunul pasagerului din dreapta, sunt valabile măsurile speciale. La montarea unui scaun pentru copii, luați în considerare avertismen-

### ⚠ ATENȚIE! Continuare

tele din ⇒ caietul 2.1 "Siguranța este primordială", capitolul "Siguranța pentru copii". ◀

## Tetierele

### Reglarea corectă a tetierelor

Reglarea corectă a tetierelor este o parte importantă a conceptului de siguranță, deoarece contribuie la reducerea riscului rănirii în majoritatea accidentelor.

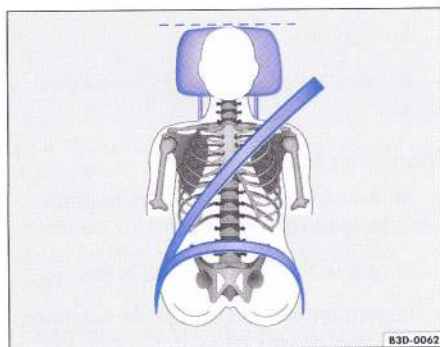


Fig. 51 Văzut din față: tetieră reglată corect și centură de siguranță amplasată corect.

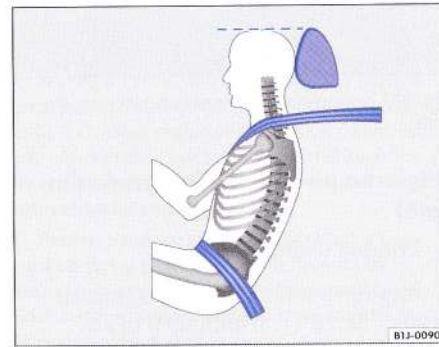


Fig. 52 Văzut dintr-o parte: tetieră reglată corect și centură de siguranță amplasată corect.

Tetierele trebuie să fie reglate corect pentru a asigura protecția optimă ⇒ pagina 76, "Reglarea sau demontarea tetierelor".

- Reglați tetierele astfel încât marginea superioară a tetierei să se afle la aceeași înălțime cu partea superioară a capului dvs. - totuși nu mai jos de ochi. Poziționați partea posterioară a capului cât mai aproape de tetieră ⇒ fig. 51 și ⇒ fig. 52.

Reglarea tetierelor ⇒ pagina 76

#### Reglarea tetierelor pentru oamenii scunzi

Împingeți tetiera în jos, chiar dacă capul se află sub marginea superioară a tetierei.

#### Reglarea tetierelor pentru oamenii înalți

Trageți tetiera în sus până la limită.

### ⚠ ATENȚIE!

Deplasarea cu tetierele demontate, reglate incorect sau montate greșit mărește riscul rănirilor grave.

- Tetierele trebuie să fie întotdeauna reglate în funcție de înălțimea corpului.
- Reglarea necorespunzătoare a tetierelor poate avea ca urmare răniri grave în cazul producerii unui accident.
- Tetierele reglate incorect măresc riscul rănirilor și în cazul unei manevre bruște de frânare.
- Fiecare tetieră trebuie reglată în funcție de înălțimea fiecărui pasager. Marginea superioară a tetierei trebuie să se afle pe cât posibil la același nivel cu partea de sus a capului dvs. - totuși nu mai jos de ochi. Poziționați partea posterioară a capului cât mai aproape de tetieră. ◀

<sup>48)</sup> Echipament suplimentar

## Reglarea sau demontarea tetierelor

Tetierele se pot regla prin deplasarea în plan vertical.

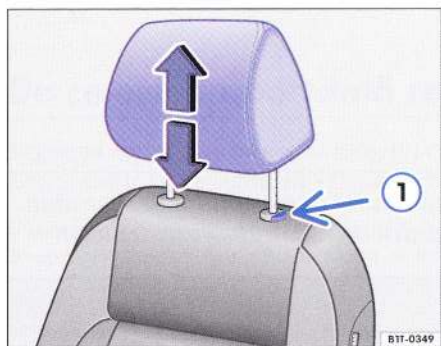


Fig. 53 Reglarea sau demontarea tetierelor din față.

### Reglarea pe înălțime (scaunele din față)

- Prindeți tetiera lateral.
- Împingeți tetiera în sus sau, apăsați tasta ⇒ fig. 53 ① și împingeți în jos. Înălțime corespunzătoare ⇒ pagina 75.
- Atenție ca tetiera să se fixeze bine în poziția stabilită.

### Reglarea pe înălțime (celelalte tetiere)

- Prindeți tetiera lateral.
- Deplasați tetiera în sus sau în jos. Înălțime corespunzătoare ⇒ pagina 75.

- Atenție ca tetiera să se fixeze bine în poziția stabilită.
- Pentru a putea regla tetiera locului mijloc spate sau a locurilor din al treilea rând de scaune<sup>49)</sup> complet în jos, trebuie să mențineți apăsată tasta ①.

### Demontarea tetierelor

- Trageți tetiera complet în sus.
- Apăsați tasta ①.
- Mențineți apăsată tasta și scoateți tetiera.

### Montarea tetierelor

- Simultan introduceți tetiera în ghidajele din spătarul respectiv.
- Simultan împingeți tetiera în jos.
- Reglați tetierele în funcție de mărimea corpului ⇒ pagina 75.

#### ⚠ ATENȚIE!

Nu circulați cu tetierele demontate – pericol de accidentare!

- Reglați tetierele corect, în funcție de mărimea corpului dvs., pentru a obține o protecție optimă.
- Citiți și respectați avertismentele ⇒ pagina 75, "Reglarea corectă a tetierelor" ◀

<sup>49)</sup> Echipament suplimentar

## Primul rând de scaune (scaunele din față)

### Reglarea scaunelor din față



Fig. 54 Elementele de comandă pentru scaunul stânga față.

Elementele de comandă ⇒ fig. 54 sunt dispuse în aceeași ordine și la scaunul din dreapta.

#### ① Reglarea scaunului pe direcție longitudinală

- Trageți maneta în sus și deplasați scaunul în față sau în spate ⇒ ⚠.
- Se eliberează maneta ① iar scaunul se împinge până se blochează.

#### ② Reglarea scaunului în înălțime<sup>50)</sup>

- Mișcați maneta (eventual de mai multe ori) din poziția de bază în sus sau în jos. Scaunul se va ridica treptat sau va coborî ⇒ ⚠.

#### ③ Reglarea înclinării spătarului

- Ridicați spatele de pe spătar și rotiți roțeta.

#### ④ Reglarea suportului lombar<sup>50)</sup>

- Ridicați spatele de pe spătar și rotiți roțeta, pentru a regla suportul lombar.

Suprafața spătarului în partea suportului lombar se va arcuri mai mult sau mai puțin, în funcție de reglaj. Astfel curbura naturală a coloanei vertebrale va fi susținută eficient.

#### ⚠ ATENȚIE!

- Nu reglați scaunul conducătorului sau pe cel al pasagerului din dreapta în timpul mersului. În timpul reglajului, poziția în scaun nu este cea corectă - pericol de moarte! Reglarea scaunului trebuie să se efectueze numai când autovehiculul staționează.
- Pentru a reduce riscul accidentărilor conducătorului și pasagerului din dreapta în timpul manevrelor bruște de frânare sau al accidentelor, spătarele scaunelor nu trebuie să fie prea tare înclinate în spate - pericol de accidentare! Centura de siguranță va avea eficiență optimă numai când spătarele scaunelor se găsesc într-o poziție verticală, iar conducătorul și pasagerul din dreapta poartă centura de siguranță în mod corect. Cu cât spătarul scaunului este mai înclinat în spate, cu atât mai mare este pericolul producerii accidentărilor din cauza dispunerii incorecte a benzii centurii!
- Atenție la reglarea scaunului în înălțime sau în lungime! Prin reglări necontrolate sau neatente se pot produce accidentări.

#### ℹ Indicație

- În funcție de modelul autovehiculului, elementele de comandă pot fi diferite.
- Elementele de comandă ale scaunului pasagerului din dreapta pot fi diferite față de cele ale scaunului conducătorului. ◀

<sup>50)</sup> Echipament suplimentar

Valabil pentru autovehiculele: echipate cu posibilitate de pliere a spătarului scaunului pasagerului din dreapta

### Rabaterea în față a spătarului scaunului pasagerului din dreapta

Spătarul scaunului pasagerului din dreapta poate fi rabatat în față și poate fi blocat într-o poziție verticală.

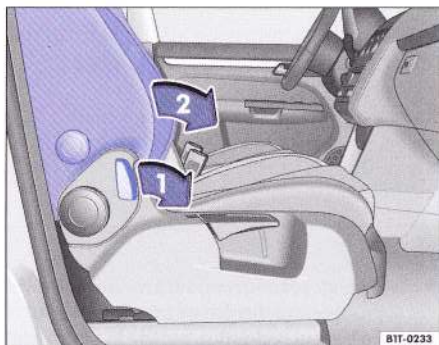


Fig. 55 Imagine de referință: Rabatarea în față a spătarului scaunului pasagerului din dreapta.

### Rabaterea în față a spătarului scaunului pasagerului din dreapta

– Reglați înălțimea scaunului pe poziție inferioară ⇒ pagina 77.

– Deblocați spătarul scaunului în sensul indicat de săgeata ⇒ fig. 55 ①.

– Pliăți spătarul scaunului pasagerului din dreapta în față, în poziție orizontală, săgeata ②. La rabatarea spătarului scaunului pasagerului din dreapta atenție ca în zona de șezut să nu se afle niciun obiect care ar putea împiedica fixarea sigură a spătarului scaunului.

– Atenție ca spătarul scaunului pasagerului din dreapta să se fixeze bine în poziția rabatat în față.

### Reducerea spătarului scaunului pasagerului din dreapta la poziția inițială

– Pentru reducerea la poziția inițială, deblocați spătarul din nou ⇒ fig. 56.



Fig. 56 Imagine de referință: Deblocarea spătarului rabatat al scaunului pasagerului din dreapta.

– Rabateți spătarul scaunului pasagerului din dreapta în spate, până se fixează.

Când spătarul scaunului pasagerului este rabatat în față, nu permiteți pasagerilor să se așeze pe bancheta din spate pe locul din spatele scaunului pasagerului sau pe locul din mijloc. Când spătarul scaunului pasagerului este rabatat în față, pe bancheta din spate poate fi ocupat numai locul din stânga.

Ridicarea spătarului banchetei pasagerului din dreapta, atenție ca în zona balamalelor să nu se găsească obiecte.

Citiți și respectați informațiile și indicațiile de avertizare referitoare la depozitarea obiectelor în autovehicul ⇒ pagina 102.

### ATENȚIE!

Ancorajele și balamalele deschise ale spătarului rabatat al scaunului pasagerului din dreapta pot produce răni grave pasagerilor în cazul unei manevre de frânare sau al producerii unui accident.

• Când spătarul scaunului pasagerului este rabatat în față, nu permiteți pasagerilor să se așeze pe bancheta din spate pe locul din spatele scaunului pasagerului sau pe locul din

### ATENȚIE! Continuare

mijloc. Acest lucru este valabil și pentru copiii din scaunele pentru copii. La frânări bruște sau în cazul producerii unui accident, există riscul rănilor grave.

• Când spătarul scaunului pasagerului este rabatat în față, pe bancheta din spate poate fi ocupat numai locul din stânga.

### ATENȚIE!

Utilizarea necorespunzătoare a spătarului rabatat al scaunului pasagerului din dreapta poate determina producerea accidentărilor.

• Atenție să nu tăiați la mâini, degete și picioare în componentele balamalelor scaunului și în mecanismul de blocare a scaunului, la ridicarea spătarului scaunului pasagerului din dreapta.

• Atenție să nu prindeți în balamalele spătarului scaunului pasagerului din dreapta covorașele pentru picioare sau alte obiecte. Acest lucru poate avea ca urmare nefixarea sigură a spătarului scaunului pasagerului din dreapta, la ridicarea acestuia în poziția inițială.

• Atenție la ridicarea spătarului scaunului pasagerului din dreapta în poziția inițială ca acesta să se fixeze în siguranță în poziția respectivă. Spătarul scaunului pasagerului din dreapta nefixat corespunzător se poate deplasa brusc și poate produce răni grave, în

### ATENȚIE! Continuare

special atunci când pe locul din spate se află o persoană.

• Atenție la reglarea înălțimii scaunului și la rabatarea în față a spătarului scaunului pasagerului din dreapta! Prin reglări necontrolate sau neatențe se pot produce accidentări.

### ATENȚIE!

Obiectele nefixate din habitacul pot fi proiectate prin autovehicul, în cazul unei manevre bruște sau al producerii unui accident și pot accidenta pasagerii. Dacă în zona de declanșare a airbag-ului frontal al pasagerului din dreapta se găsesc obiecte, în cazul declanșării airbag-ului aceste obiecte pot fi proiectate în autovehicul - pericol de rănire! Respectați următoarele puncte, pentru a diminua riscul rănilor grave:

• Depozitați bagajele și celelalte obiecte grele întotdeauna în portbagaj.

• Dezactivați airbag-ul frontal al pasagerului din dreapta când transportați obiecte pe scaunul rabatat al pasagerului din dreapta ⇒ caietul 2.1 "Siguranța este primordială", capitolul "Sistemul airbag".

• Fixați bagajele întotdeauna cu curele elastice, pentru ca la o frânare bruscă sau accident acestea să nu fie proiectate în zona de acțiune a airbag-urilor laterale sau frontale.

• Citiți și respectați informațiile și avertismentele referitoare la o deplasare sigură din ⇒ caietul 2.1 "Siguranța este primordială", capitolul "Deplasarea în siguranță". ◀

Valabil pentru autovehiculele: echipate cu încălzirea scaunelor din față

## Încălzirea scaunelor față

Suprafețele de șezut și spătarele scaunelor din față se pot încălzi electric.



Fig. 57 Regulator pentru încălzirea scaunelor din față.

– Rotiți regulatorul corespunzător ⇒ fig. 57, pentru a porni încălzirea scaunelor. În poziția 0, încălzirea este oprită.

Încălzirea scaunelor funcționează numai când contactul motor este pus. Regulatorul din partea stângă acționează încălzirea scaunului din stânga, cel din dreapta, încălzirea scaunului din dreapta.

La existența durerilor cauzate de temperatură, de exemplu când se administrează medicamente, din cauza paraliziei sau a bolilor cronice (de ex. diabet), vă recomandăm să renunțați

complet la utilizarea încălzirii scaunelor ⇒ . Se pot produce arsuri la spate, șezut și picioare. Pentru a vă putea odihni corpul în situațiile amintite, în călătoriile mai lungi vă recomandăm să faceți pauze regulate. Pentru diagnosticarea situației dumneavoastră concrete, adresați-vă medicului.

### ATENȚIE!

Arsurile la spate, șezut și picioare se pot produce dacă dumneavoastră sau pasagerii din autovehicul prezentați o toleranță scăzută la durere și/sau temperatură. În aceste situații, încălzirea scaunelor nu trebuie utilizată.

### Avertizare!

Pentru a nu deteriora elementele de încălzire ale încălzirii scaunelor, nu vă urcați cu picioarele (genunchii) pe scaune.

### Indicație pentru mediu

Încălzirea scaunelor trebuie lăsată să funcționeze numai atâta timp cât este necesar. În caz contrar, se consumă inutil carburant.

### Indicație

La unele variante de scaune, se încălzește numai sprafața de șezut, nu și spătarul.

Valabil pentru autovehiculele: echipate cu cotieră în față

## Cotiera scaunelor din față

Cotiera se poate regla în înălțime și în profunzime.

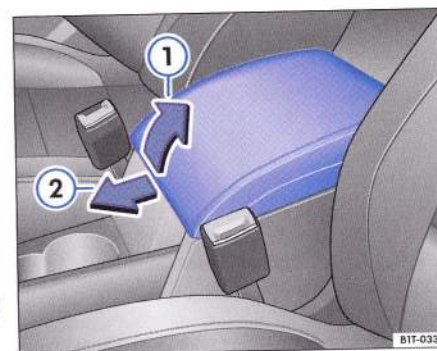


Fig. 58 Cotiera față.

### Reglarea cotierei pe înălțime

- Ridicați cotiera treptat, în sensul indicat de săgeată ⇒ fig. 58 până se atinge poziția dorită.
- Pentru coborârea cotierei trebuie să o ridicați complet în sus. Apoi o puteți coborî.

### Reglarea cotierei în profunzime

- Trageți cotiera în sensul indicat de săgeată în față sau împingeți-o în spate.

## Al doilea rând de scaune

### Reglarea scaunului

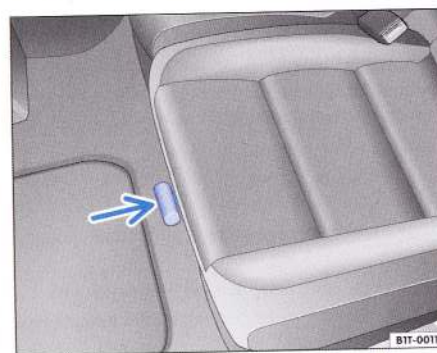


Fig. 59 Reglarea pe lungime a scaunelor din al doilea rând.

### Reglarea scaunului pe direcție longitudinală

- Trageți maneta ⇒ fig. 59 (săgeata) în sus și deplasați scaunul în față sau în spate.



Fig. 60 Reglarea înclinării spătarelor scaunelor din al doilea rând.

- Eliberați maneta și deplasați scaunul mai departe, până când se blochează.



### Reglarea înclinării spătarului

– Mențineți partea de sus a spătarului. Trageți curelușa din partea laterală a scaunului → pagina 81, fig. 60\* ① în sensul indicat de săgeată și mențineți-o în această poziție. Simultan apăsați spătarul în poziția dorită în spate ② și eliberați curelușa.

#### ⚠ ATENȚIE!

- Atenție la deplasarea scaunelor în lungime! Prin reglări necontrolate sau neatente se pot produce accidente.
- Reglarea scaunului trebuie să se efectueze numai când autovehiculul staționează. Scaunul se poate deplasa neașteptat în timpul mersului și astfel se pot produce accidente și accidente.

### Plierea spătarelor scaunelor

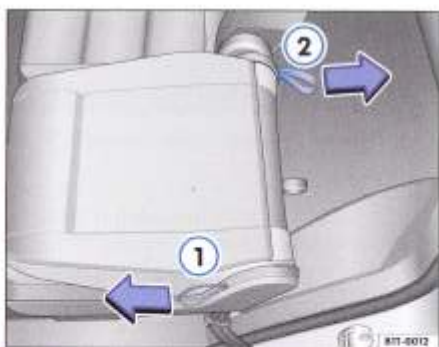


Fig. 61 Spătarele scaunelor din al doilea rând se pot plia cu ajutorul curelușei.

– Trageți curelușa din lateralul scaunului → fig. 61 ① sau curelușa din spatele scaunului ② în sensul indicat și pliați spătarul scaunului în față.

– Atenție ca spătarul scaunului să se fixeze bine în poziția rabatat în față.

Pliat, spătarul scaunului este blocat. De aceea, pentru ridicarea spătarului trebuie să trageți curelușa din lateralul sau din spatele scaunului, în direcția indicată.

#### ⚠ ATENȚIE!

- După eliberarea curelușei, verificați fixarea spătarului.
- Curelușele sistemului de fixare a scaunelor nu trebuie utilizate, din motive de siguranță, pentru asigurarea obiectelor.
- Când spătarul banchetei din spate este pliat în față, pe aceste locuri nu trebuie să se transporte persoane, nici copii.



### Ridicarea spătarelor scaunelor

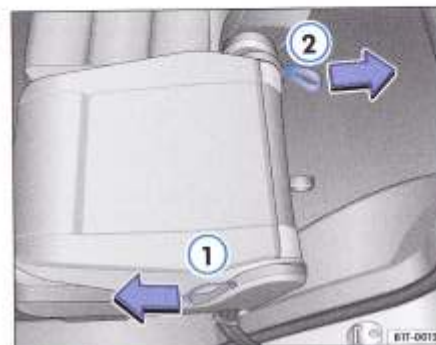


Fig. 62 Spătarele scaunelor din al doilea rând se pot plia cu ajutorul curelușei.

### Plierea scaunelor

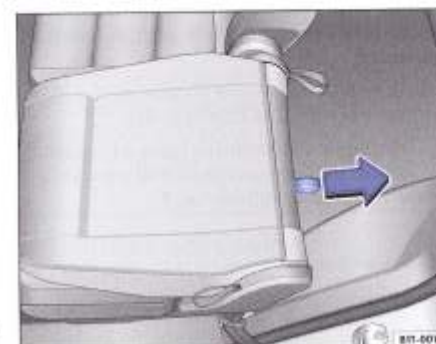


Fig. 63 Rabatarea completă a scaunului.

– Împingeți tetiera în jos până la limită → pagina 76.

– Deplasați scaunul în spate până la limită → pagina 81.

– Trageți curelușa din lateralul scaunului sau curelușa din spatele scaunului în sensul indicat → fig. 62 și pliați spătarul scaunului în față.

– Trageți curelușa din spatele scaunului → fig. 63 în sensul indicat și pliați scaunul în față.

– Trageți curelușa din lateralul scaunului → fig. 62 ① sau curelușa din spatele scaunului ② în sensul indicat și ridicați spătarul scaunului, până se fixează.

#### ⚠ ATENȚIE!

- După eliberarea curelușei, verificați fixarea spătarului.
- Curelușele sistemului de fixare a scaunelor nu trebuie utilizate, din motive de siguranță, pentru asigurarea obiectelor.
- Când spătarul banchetei din spate este pliat în față, pe aceste locuri nu trebuie să se transporte persoane, nici copii.

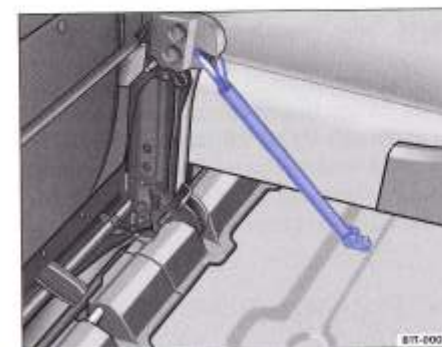


Fig. 64 Scaun pliat cu bară de sprijin.

– Asigurați scaunul pliat cu bara → fig. 64. Apăsați tija în ancorajul scaunului, până se fixează.

#### ⚠ ATENȚIE!

- Curelușele sistemului de fixare a scaunelor nu trebuie utilizate, din motive de siguranță, pentru asigurarea obiectelor.
- Din motive de siguranță, în timpul deplasării, scaunul trebuie să fie fixat în poziție pliată, când lângă, sau în spatele acestui scaun se găsesc persoane.

**⚠ ATENȚIE!** Continuare

- Când spătarul banchetei din spate este pliat în față, pe aceste locuri nu trebuie să se transporte persoane, nici copii.

**i** Indicație

Scaunele din al treilea rând se pot rabata în față numai dacă anterior au fost deplasate în spate până la limită de cursă ⇒ pagina 81. ◀

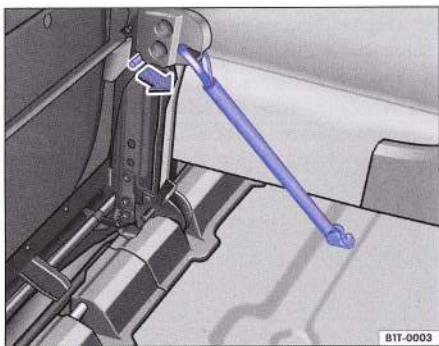
**Ridicarea scaunelor**


Fig. 65 Îndepărtarea barei de pe scaune.

- Trageți maneta în sensul săgeții ⇒ fig. 65 sau trageți curelușa roșie ⇒ pagina 83, fig. 63" de la scaun în sus, pentru a desface fixarea barei. Îndepărtați bara de siguranță de pe scaun și așezați-o în punctele de ancorare din podea.

- Ridicați scaunul și fixați-l în punctele de ancorare din podea.
- Trageți curelușa din lateralul scaunului sau curelușa din spatele scaunului în sensul indicat ⇒ pagina 83, fig. 62" și ridicați spătarul scaunului, până se fixează.
- Reglați tetierele în funcție de mărimea corpului ⇒ pagina 76.

**⚠ ATENȚIE!**

- Atenție la ridicarea scaunului! Prin reglări necontrolate sau neatențe se pot produce accidente.
- Verificați întotdeauna trăgând de scaun, dacă acesta este bine fixat în podea.
- Curelușele sistemului de fixare a scaunelor nu trebuie utilizate, din motive de siguranță, pentru asigurarea obiectelor. ◀

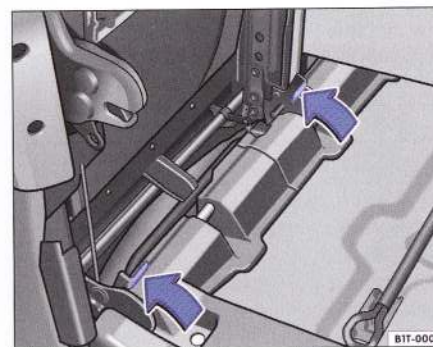
**Demontarea scaunelor**


Fig. 66 Desfacerea sistemelor de fixare a scaunului.

- Împingeți tetiera în jos până la limită ⇒ pagina 76.
- Deplasați scaunul în spate până la limită ⇒ pagina 81.
- Trageți curelușa din lateralul scaunului sau curelușa din spatele scaunului în sensul indicat și pliați spătarul scaunului în față ⇒ pagina 82.

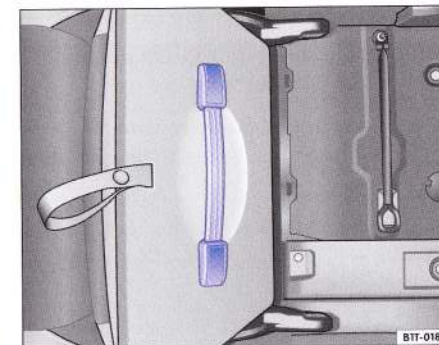


Fig. 67 Scoaterea scaunului de mâner.

- Trageți curelușa din spatele scaunului în sensul indicat și pliați scaunul în față ⇒ pagina 83.
- Apăsați ambele manete de blocare în sensul indicat ⇒ fig. 66, pentru a desprinde scaunul din elementele de fixare.
- Scoateți scaunul de mâner ⇒ fig. 67 în sus. ◀

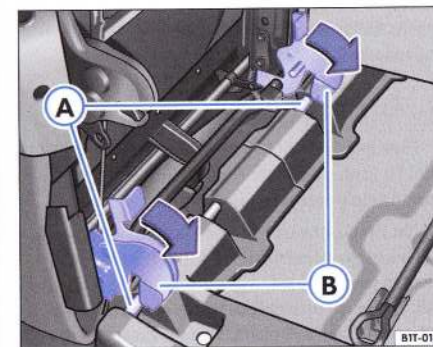
**Montarea scaunelor**


Fig. 68 Montarea scaunului: Mânerul (A), bolțul (B) și maneta de blocare.

- Așezați scaunul cu mânerul ⇒ fig. 68 (B) în bolțurile (A).

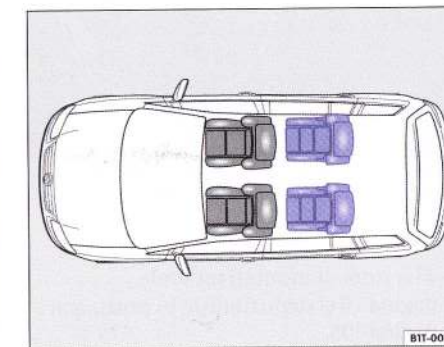


Fig. 69 Poziția confort: autovehicule cu 4 locuri.



- Trageți ambele manete de fixare  
⇒ pagina 85, fig. 68<sup>1)</sup> în sensul indicat de săgeată.
- Ridicați scaunul și fixați-l în punctele de ancorare din podea.
- Verificați întotdeauna trăgând de scaun, dacă acesta este bine fixat în podea.
- Trageți curelușa din lateralul scaunului sau curelușa din spatele scaunului  
⇒ pagina 84 și ridicați spătarul scaunului, până se fixează.
- Reglați tetierele în funcție de mărimea corpului ⇒ pagina 76.

Când scaunul din mijloc din al doilea rând de scaune este demontat, cele două scaune laterale pot fi montate fiecare cu câte un element de fixare mai spre centrul autovehiculului  
⇒ pagina 85, fig. 69<sup>1)</sup>. Pentru aceasta trebuie să îndepărtați cu ajutorul unei șurubelnițe, capacul elementului de prindere din spate.

#### ⚠ ATENȚIE!

- Atenție la ridicarea scaunului! Prin reglări necontrolate sau neatente se pot produce accidente.
- Verificați întotdeauna trăgând de scaun, dacă acesta este bine fixat în podea.
- Curelușele sistemului de fixare a scaunelor nu trebuie utilizate, din motive de siguranță, pentru asigurarea obiectelor. ◀

## Al treilea rând de scaune

Valabil pentru autovehiculele: echipate cu al treilea rând de scaune

### Plierea spătarelor scaunelor

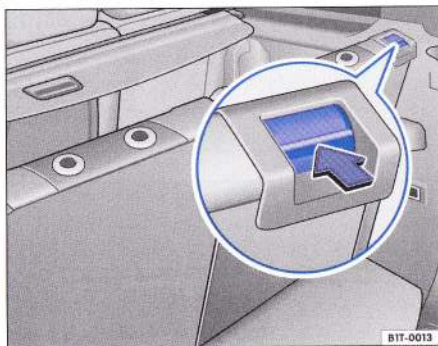


Fig. 70 Plierea spătarelor scaunelor celui de-al treilea rând de scaune.

- Mai întâi demontați tetierele  
⇒ pagina 76 și depozitați-le în portbagaj  
⇒ pagina 105.

- Apăsați elementele de fixare a spătarelor în sensul indicat ⇒ fig. 70 și pliați spătarul în față, până se fixează cu un zgomot.

La autovehiculele cu instalație GPL<sup>51)</sup>, scaunele din al treilea rând de scaune pot fi încărcate cu maxim 35 kg, deoarece altfel se depășește sarcina maximă admisă pe puntea spate. ⇒ ⚠.

#### ⚠ ATENȚIE!

- Când spătarul banchetei din spate este pliat în față, pe aceste locuri nu trebuie să se transporte persoane, nici copii.
- Nu depășiți sarcinile pe punți și sarcina totală a autovehiculului. La depășirea sarcinii admise pe punți sau a greutății totale a autovehiculului, proprietățile autovehiculului se pot modifica. Acest lucru poate atrage după sine producerea accidentelor, accidentărilor și deteriorarea autovehiculului. ◀

<sup>51)</sup> Echipament suplimentar

Valabil pentru autovehiculele: echipate cu al treilea rând de scaune

### Ridicarea spătarelor scaunelor



Fig. 71 Ridicarea spătarelor scaunelor celui de-al treilea rând de scaune.

- Trageți curelușa din partea laterală a spătarelor scaunelor în sensul săgeții  
⇒ fig. 71 și ridicați spătarul până se fixează.
- Atenție ca spătarul scaunelor să fie bine fixate. Când spătarul este fixat corect, în elementul de fixare (în partea din față a spătarelor) se va observa o suprafață de culoare verde ⇒ fig. 72.

La autovehiculele cu instalație GPL<sup>52)</sup>, scaunele din al treilea rând de scaune pot fi încărcate cu maxim 35 kg, deoarece altfel se depășește sarcina maximă admisă pe puntea spate ⇒ ⚠.

#### ⚠ ATENȚIE!

- Atenție la ridicarea spătarului! Prin reglări necontrolate sau neatente se pot produce accidente.

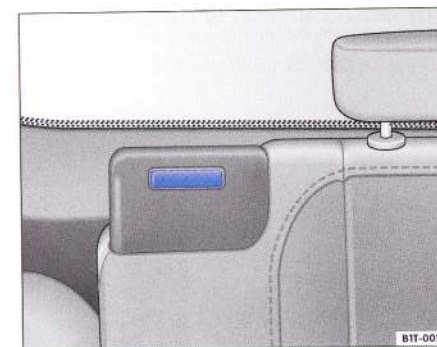


Fig. 72 Elementele de fixare ale spătarelor scaunelor din al treilea rând.

#### ⚠ ATENȚIE! Continuare

- Verificați prin tragerea spătarelor în față, dacă acestea s-au fixat bine. În elementul de fixare trebuie să se observe o suprafață de culoare verde.
- Curelușele sistemului de fixare a scaunelor nu trebuie utilizate, din motive de siguranță, pentru asigurarea obiectelor.
- Când bancheta sau spătarul banchetei din spate sunt pliate în față, pe aceste locuri nu trebuie să se transporte persoane, nici copii.
- Nu depășiți sarcinile pe punți și sarcina totală a autovehiculului. La depășirea sarcinii admise pe punți sau a greutății totale a autovehiculului, proprietățile autovehiculului se pot modifica. Acest lucru poate atrage după sine producerea accidentelor, accidentărilor și deteriorarea autovehiculului. ◀

<sup>52)</sup> Echipament suplimentar



## Variante de echipare cu scaune la Touran

### Varianta cu cinci scaune

Aici vă arătăm cum puteți modifica amplasarea scaunelor.

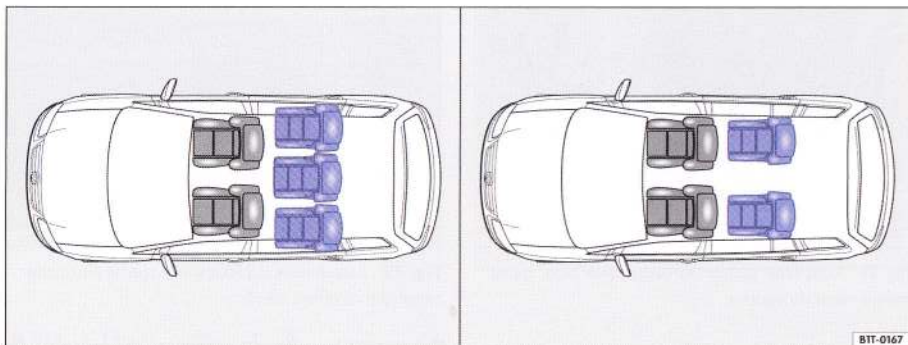


Fig. 73 Varianta cu cinci scaune sau scaunele în poziția confort.

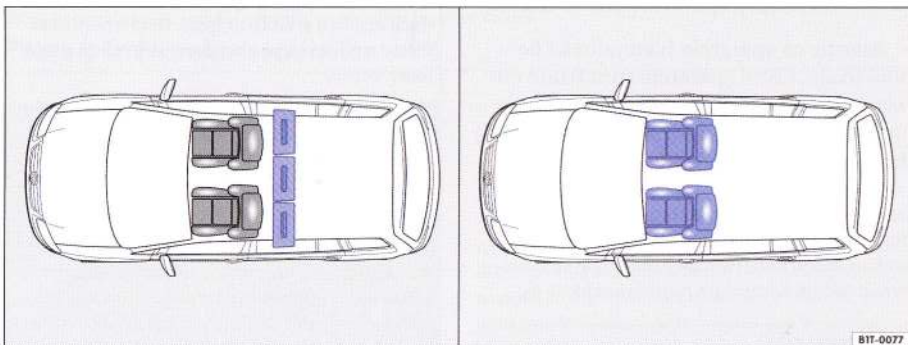


Fig. 74 Varianta cu două scaune, când trebuie să se transporte bagaje.

#### ⚠ ATENȚIE!

- Bagajele și obiectele din zona de depozitare pot fi proiectate în față la frânări. Asigurați aceste obiecte.

#### ⚠ ATENȚIE! Continuare

- Nu trageți de curelușele de fixare când pe scaune se află persoane – pericol de accidentare! ◀



### Varianta cu șapte scaune

Aici vă arătăm cum puteți modifica amplasarea scaunelor.

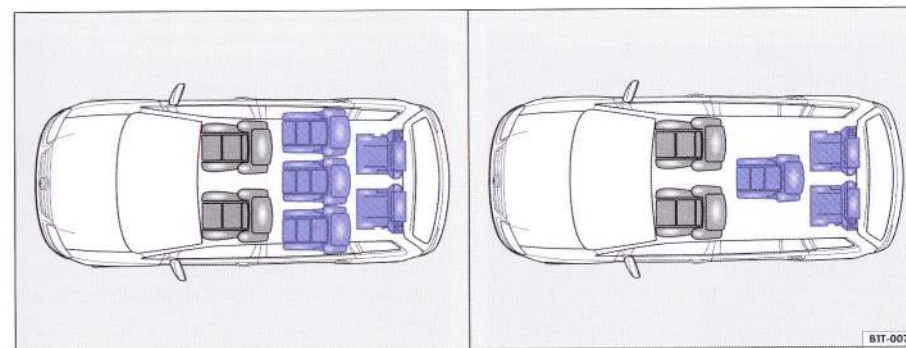


Fig. 75 Varianta cu șapte sau cu cinci scaune și cu mult loc.

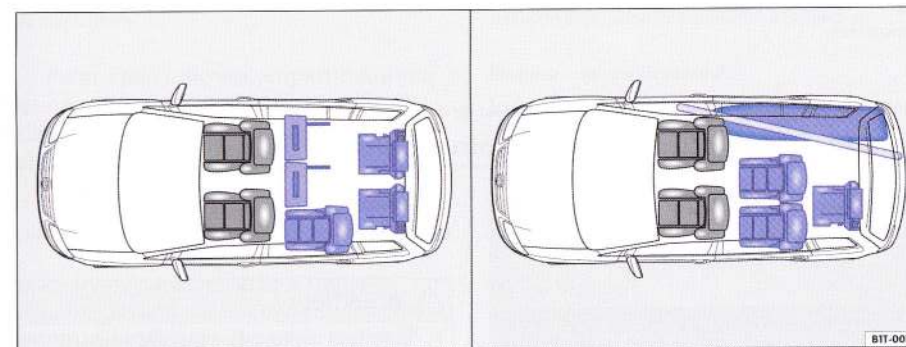


Fig. 76 Varianta cu cinci scaune și cu cinci scaune și placă de surf.

#### ⚠ ATENȚIE!

- Bagajele și obiectele din zona de depozitare pot fi proiectate în față la frânări. Asigurați aceste obiecte.

#### ⚠ ATENȚIE! Continuare

- Nu trageți de curelușele de fixare când pe scaune se află persoane – pericol de accidentare! ◀

## Compartimentele de depozitare

### Compartimentul de pe partea conducătorului



Fig. 77 Pe partea conducătorului auto: Spațiu de depozitare.

– Pentru *deschidere* trageți de mâner în sensul indicat de săgeată ⇒ fig. 77.

#### ATENȚIE!

În timpul deplasării, compartimentul trebuie să fie închis, pentru a diminua riscul accidentărilor în cazul producerii unui accident sau al unei manevre bruște și pentru ca obiectele din compartimente să nu fie proiectate în autovehicul. ◀

Valabil pentru autovehiculele: echipate cu compartiment de depozitare cu capac în centrul tabloului de bord

### Compartimentul cu capac din centrul tabloului de instrumente

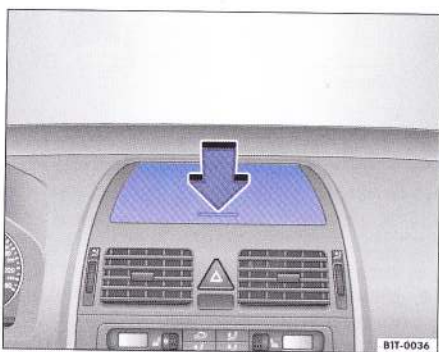


Fig. 78 În tabloul de instrumente: Spațiu de depozitare.

– Pentru *deschidere* apăsați pe capac ⇒ fig. 78 (săgeata). Capacul se va deschide singur.

– Pentru *închiderea* capacului, apăsați capacul în jos, până se fixează.

#### ATENȚIE!

- În timpul deplasării, capacul compartimentului trebuie să fie închis, pentru a diminua riscul accidentărilor în cazul producerii unui accident sau al unei manevre bruște.
- Nu așezați obiecte pe bord. Aceste obiecte pot fi proiectate în interiorul autovehiculului în timpul deplasării (accelerare, frâne, viraje) și vă pot distra atenția de la trafic.
- Nu depozitați obiecte inflamabile sau termosensibile (de ex. brichete, spray-uri, băuturi carbogazoase) în compartimentul din centrul tabloului de instrumente. ◀

### Compartimentul de pe partea pasagerului din dreapta

În compartimentul de pe partea pasagerului din dreapta, se poate orienta aerul rece.

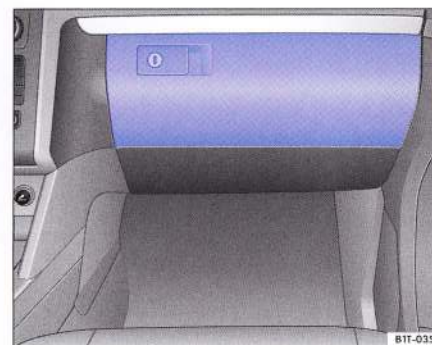


Fig. 79 Pe partea pasagerului din dreapta: Spațiu de depozitare.

– Pentru *deschiderea* compartimentului de depozitare, trageți mânerul ⇒ fig. 79. Compartimentul este încuiat, când fanta cheii se află în poziție orizontală.

– Pentru *închidere*, apăsați capacul compartimentului în sus.

În acest compartiment, în locul lămpii ⇒ pagina 100 se poate afla mufa multimedia pentru conectarea surselor audio externe<sup>53)</sup>.

Compartimentul pentru mapa de bord

Mapa de bord trebuie păstrată în acest compartiment ⇒ fig. 80.



Fig. 80 Pe partea pasagerului din dreapta: Torpedo deschis cu duză de ventilație (săgeata).

**Răcirea compartimentului**

În peretele din spate al compartimentului se găsește o gură de ventilație<sup>53)</sup> ⇒ fig. 80 (săgeata), prin care este admis aer rece în compartiment, când instalația de climatizare<sup>53)</sup> este în funcțiune. Gura de ventilație se poate deschide sau închide prin rotire.

#### ATENȚIE!

În timpul deplasării, compartimentul trebuie să fie închis, pentru a diminua riscul accidentărilor în cazul producerii unui accident sau al unei manevre bruște și pentru ca obiectele din compartimente să nu fie proiectate în autovehicul. ◀

<sup>53)</sup> Echipament suplimentar

## Compartimentul de depozitare din cotiera din față

În cotieră se găsește un spațiu de depozitare.

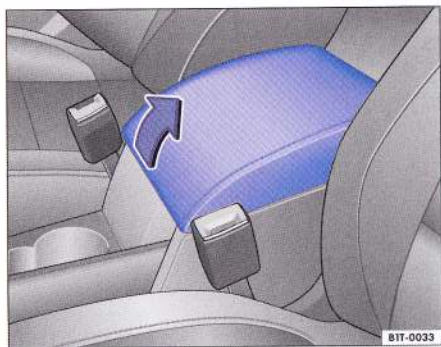


Fig. 81 Cotiera față cu spațiu de depozitare.

- Pentru închidere coborâți cotiera.

### ⚠ ATENȚIE!

În timpul deplasării, compartimentul trebuie să fie închis, pentru a diminua riscul accidentărilor în cazul producerii unui accident sau al unei manevre bruște și pentru ca obiectele din compartimente să nu fie proiectate în autovehicul.

### ⚠ Avertizare!

Nu depozitați în acest compartiment obiecte termosensibile, cum ar fi casete audio, ciocolată sau medicamente.

### i Indicație

Schimbătorul de CD-uri<sup>54)</sup> montat din fabricație se găsește în acest compartiment. ◀

## Deschiderea sau închiderea capacului compartimentului

- Pentru deschiderea compartimentului ridicați cotiera în sus în sensul săgeții ⇒ fig. 81.

## Compartimentele de depozitare de sub scaunele din față

Sub fiecare scaun din față se găsește câte un compartiment cu capac.

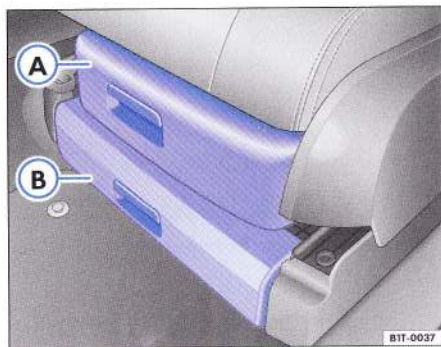


Fig. 82 Sub scaunele din față: Sertar opțional (A) și compartiment standard (B).

Sertarul<sup>55)</sup> ⇒ fig. 82 (A) se trage în față.

Pentru deschiderea compartimentului (B), se pliază capacul în față. În acest compartiment se poate depozita trusa de prim ajutor<sup>55)</sup>.

În compartimentul de depozitare de sub scaunul pasagerului din dreapta se poate depozita un extingtor<sup>55)</sup>.

### ⚠ ATENȚIE!

În timpul deplasării, sertarul<sup>55)</sup> și compartimentului trebuie să fie închis, pentru a diminua riscul accidentărilor în cazul producerii unui accident sau al unei manevre bruște și pentru ca obiectele din compartimente să nu fie proiectate în autovehicul. ◀

<sup>54)</sup> Echipament suplimentar

<sup>55)</sup> Echipament suplimentar

## Compartimentele de depozitare din plafon

Compartimentele din plafon se găsesc în partea din față în centru.

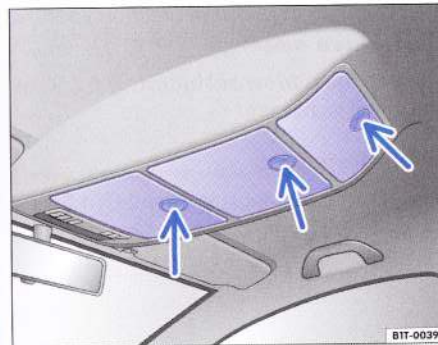


Fig. 83 Imagine de referință: Compartimentele din față din plafon.

- Pentru deschidere apăsați pe capac ⇒ fig. 83 (săgeata). Capacul se va deschide singur.

- Pentru închiderea capacului, apăsați capacul în sus, până se fixează.

### ⚠ ATENȚIE!

În timpul deplasării, capacul compartimentului trebuie să fie închis, pentru a diminua riscul accidentărilor în cazul producerii unui accident sau al unei manevre bruște și pentru ca obiectele din compartimente să nu fie proiectate în autovehicul. ◀

## Compartimentele din spațiul picioarelor, în spate

În spațiul picioarelor din al doilea rând de scaune se găsesc două compartimente de depozitare.



Fig. 84 Compartimente în spațiul picioarelor în al doilea rând de scaune.

- Îndepărtați covorașul pentru picioare (dacă este prevăzut).

- Prindeți capacul în centru spate ⇒ fig. 84 (săgeata) și deschideți-l în sus.

### ⚠ ATENȚIE!

În timpul deplasării, capacul compartimentului trebuie să fie închis, pentru a diminua riscul accidentărilor în cazul producerii unui accident sau al unei manevre bruște și pentru ca obiectele din compartimente să nu fie proiectate în autovehicul. ◀

Valabil pentru autovehiculele: echipate cu masă pliantă

## Masa pliantă

Pe partea din spate a spătarelor scaunelor din față se găsesc mese pliante.

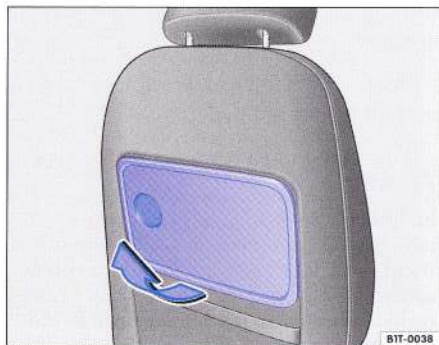


Fig. 85 Masa pliantă în spătarul scaunelor din față.

### Desfacerea mesei

- Pliati masa în sensul indicat ⇒ fig. 85 în sus, până se fixează.

### Coborârea mesei

- Apăsați masa contrar sensului indicat ⇒ fig. 85 în jos, până se fixează.

### ATENȚIE!

Masa nu trebuie să fie desfăcută în timpul mersului, dacă pe scaunul din dreptul mesei se află o persoană. La frânări se pot produce accidente! ◀

Valabil pentru autovehiculele: echipate cu podea variabilă a portbagajului

## Compartimentele de depozitare din podeaua variabilă a portbagajului

În podeaua portbagajului se găsesc două compartimente pentru depozitarea obiectelor.

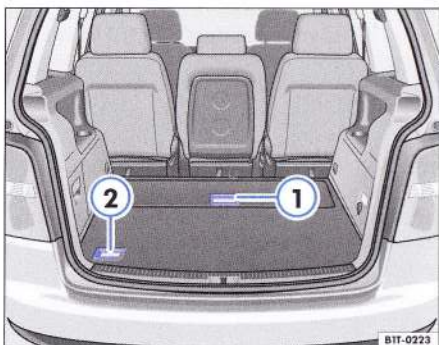


Fig. 86 Compartiment în față și în spate în podeaua portbagajului.

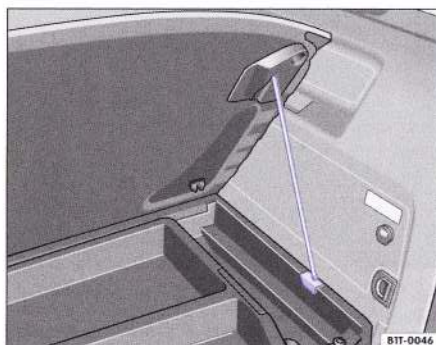


Fig. 87 Podeaua portbagajului sprijinită cu o proptea.

### Compartimentul din portbagaj, în față

- Rabatați partea din față a podelei portbagajului cu mânerul ⇒ fig. 86 ① în față. ▶

### Compartimentul din portbagaj, în spate

- Rabatați partea din spate a podelei portbagajului cu mânerul ⇒ pagina 94, fig. 86 ② în față.

Valabil pentru autovehiculele: echipate cu coșuri de gunoi mobile

## Coșul de gunoi mobil

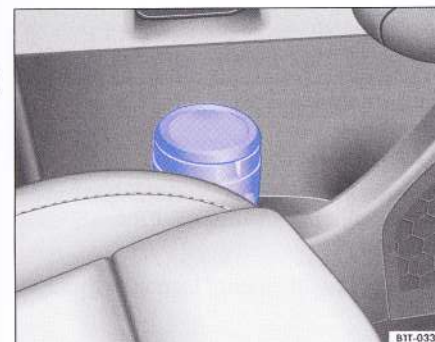


Fig. 88 Coș de gunoi mobil în ușă.

- Asigurați podeaua portbagajului cu propteaua ⇒ pagina 94, fig. 87".
- După coborârea podelei, aceasta trebuie fixată bine cu ajutorul mânerului ②.

Sub compartimentul din spate se găsește roata de rezervă<sup>56)</sup> (roata de urgență) . ◀

Puteți monta coșurile de gunoi mobile în uși, pe partea conducătorului sau pasagerului din dreapta, resp. în suporturile de pahare.

### ATENȚIE!

Nu utilizați coșurile de gunoi mobile pe post de scumiere – pericol de incendiu! ◀

## Alte compartimente de depozitare

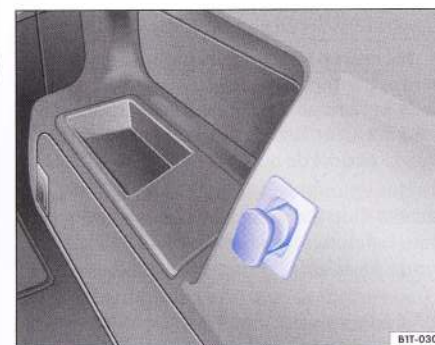


Fig. 89 Cârlișele pentru susținerea plasei în portbagaj.

### Alte posibilități de depozitare:

- În consola centrală
- În uși (față și spate)
- Cârlișele pentru haine se găsesc în stâlpii centrali ai ușilor și în mânerurile de susținere ale ușilor din spate, în plafon.
- În capitonajul portbagajului (lateral)
- În locașul roții de rezervă din portbagaj (numai la autovehiculele echipate cu set pentru repararea penelor)
- Cârlișele<sup>57)</sup> pentru susținerea plasei în portbagaj ⇒ fig. 89 ▶

<sup>56)</sup> Echipament suplimentar

<sup>57)</sup> Echipament suplimentar

**ATENȚIE!**

- Nu așezați obiecte pe bord. Aceste obiecte pot fi proiectate în interiorul autovehiculului în timpul deplasării (accelerare, frâne, viraje) și vă pot distra atenția de la trafic.
- În buzunarele hainelor sau pe raftul din spatele spătarului banchetei din spate, nu trebuie să se găsească obiecte dure, grele sau ascuțite. De asemenea, pe aceste suprafețe de depozitare nu trebuie să se găsească animale. În cazul unei manevre bruște sau al producerii unui accident, aceste obiecte și animale pun în pericol viața pasagerilor – pericol de accidentare!
- Asigurați-vă, că în timpul mersului, obiectele din consola centrală sau din alte compartimente, nu pot ajunge în zona picioarelor conducătorului. În cazul unei manevre bruște de frânare, nu veți mai putea ambreia, frâna sau accelera – pericol de accident!

**ATENȚIE!** Continuare

- Articolele de îmbrăcăminte din cârlige nu trebuie să limiteze vizibilitatea conducătorului – pericol de accident! Cârligele pentru haine sunt prevăzute numai pentru susținerea unor articole de îmbrăcăminte ne-voluminoase și ușoare. În hainele agățate nu trebuie să se găsească obiecte dure, ascuțite sau grele. În cazul unei manevre bruște de frânare sau al producerii unui accident, în special la declanșarea airbag-urilor, aceste obiecte ar putea accidenta pasagerii.
- Nu utilizați aceste cârlige pe post de cârlige pentru fixarea bagajelor în portbagaj. În cazul unei manevre bruște de frânare, sau al unui accident, cârligele nu pot susține bagajele – pericol de rănire!

**!** Avertizare!

Filamentele de pe lunetă sau antena pot fi distruse de obiectele aflate pe raftul din portbagaj. ◀

## Supportul pentru băuturi

Valabil pentru autovehiculele: echipate cu suport pentru băuturi în consola centrală

### Supportul pentru băuturi din consola centrală față

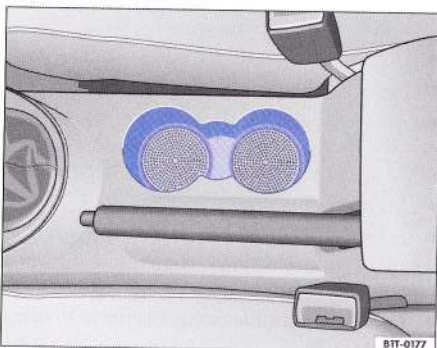


Fig. 90 Supportul pentru pahare din consola centrală față.

În consola centrală din față, între cele două scaune, se găsesc două suporturi pentru băuturi ⇒ fig. 90.

**ATENȚIE!**

- Nu așezați băuturi fierbinți în suporturile pentru băuturi. În cazul unei manevre normale sau bruște de frânare sau al producerii unui accident, lichidele fierbinți s-ar putea vărsa – pericol de opărire!
- Nu expuneți dozele de băuturi sau sticlele închise timp îndelungat la soare și nu le lăsați timp îndelungat în autovehiculul încălzit puternic. Dozele de băuturi pot exploda.

**!** Avertizare!

În timpul deplasării nu așezați recipiente deschise de băuturi în suportul pentru pahare. Băuturile se pot vărsa, de ex. la frânare și pot produce defecțiuni autovehiculului. ◀

Valabil pentru autovehiculele: echipate cu suport pentru băuturi în consola centrală spate

### Supportul pentru băuturi spate

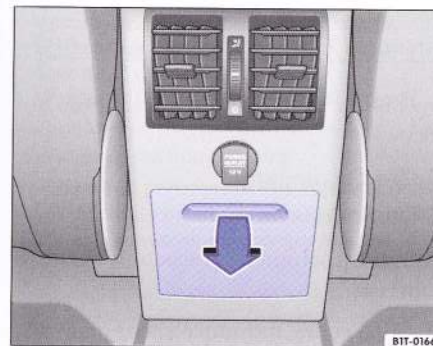


Fig. 91 Support pentru băuturi rabatabil în consola centrală din spate.

### Deschiderea sau închiderea suportului pentru băuturi rabatabil

– Pentru deschidere trageți capacul ⇒ fig. 91 în sensul indicat, în jos.

– Pentru închidere ridicați capacul.

**ATENȚIE!**

- Nu așezați băuturi fierbinți în suporturile pentru băuturi. În cazul unei manevre normale sau bruște de frânare sau al producerii unui accident, lichidele fierbinți s-ar putea vărsa – pericol de opărire!
- Nu expuneți dozele de băuturi sau sticlele închise timp îndelungat la soare și nu le lăsați timp îndelungat în autovehiculul încălzit puternic. Dozele de băuturi pot exploda.

**!** Avertizare!

În timpul deplasării nu așezați recipiente deschise de băuturi în suportul pentru pahare. Băuturile se pot vărsa, de ex. la frânare și pot produce defecțiuni autovehiculului. ◀

### Supportul pentru sticle din ușa conducătorului și a pasagerului din dreapta

Supporturi pentru sticle se găsesc în compartimentele deschise din ușa conducătorului și pasagerului din dreapta.

**ATENȚIE!**

Utilizarea neatență a suporturilor de băuturi, poate cauza accidentări.

- Din motive de siguranță, în fiecare suport de sticle se pot așeza numai sticle obișnuite de băuturi de maxim 1,5 l.
- Nu așezați băuturi fierbinți în suporturile pentru băuturi. În cazul unei manevre normale sau bruște de frânare sau al producerii unui accident, lichidele fierbinți s-ar putea vărsa – pericol de opărire!

**ATENȚIE!** Continuare

- Atenție la faptul ca sticlele sau alte obiecte să nu ajungă în zona picioarelor conducătorului. Sticlele sau alte obiecte pot ajunge în zona pedalelor și ar putea împiedica acționarea acestora. În cazul unei frânări bruște nu veți mai fi în stare să frânați, să ambreiați sau să accelerați – pericol de accident!
- Nu expuneți dozele de băuturi sau sticlele închise timp îndelungat la soare și nu le lăsați timp îndelungat în autovehiculul încălzit puternic. Dozele de băuturi pot exploda.

**!** Avertizare!

În timpul deplasării nu așezați recipiente deschise de băuturi în suportul pentru pahare. Băuturile se pot vărsa, de ex. la frânare și pot produce defecțiuni autovehiculului. ◀

## Scrumiera, bricheta și prizele

Valabil pentru autovehiculele: echipate cu scrumiere

### Scrumiera



Fig. 92 Deschiderea scrumierei din față.

#### Deschiderea sau închiderea scrumierei

- Pentru *deschidere*, trageți scrumiera în sensul indicat ⇒ fig. 92 în spate.

Valabil pentru autovehiculele: echipate cu brichetă

### Bricheta



Fig. 93 Bricheta față.

- Puneți contactul.
- Apăsăți capătul brichetei ⇒ fig. 93 înăuntru ⇒ ⚠.

- Pentru *închidere* apăsați scrumiera în față.

#### Golirea scrumierei

- Deschideți scrumiera.
- Ridicați scrumiera și scoateți-o pentru golire.
- După golire, introduceți scrumiera de sus.

#### ⚠ ATENȚIE!

Nu introduceți hârtie în scrumieră. Hârtia poate lua foc de la scrumul fierbinte. ◀

- Așteptați până când bricheta sare singură afară.
- Luați bricheta și aprindeți țigara de la spirala incandescentă ⇒ ⚠.

Bricheta funcționează numai când contactul motor este pus.

#### ⚠ ATENȚIE!

- Utilizarea necorespunzătoare a brichetei poate provoca accidentări sau incendiu. De aceea copiii nu trebuie să rămână niciodată nesupravegheați în interiorul autovehiculului – pericol de incendiu!
- Atenție la folosirea brichetei! Neglijența și utilizarea incorectă a brichetei poate provoca arsuri - pericol de accidentare! ▶

#### ⚠ Avertizare!

- Pentru a împiedica producerea defecțiunilor la instalația electrică a autovehiculului, nu conectați accesoriile furnizoare de curent, precum panoul solar sau redresorul bateriei la prizele de 12 volt sau la brichetă.
- Utilizați numai accesoriile verificate conform normativelor UE 2004/104/CE referitor la compatibilitatea electromagnetică.
- Înainte de punerea sau întreruperea contactului, precum și înainte de pornirea motorului, decuplați consumatorul conectat la priza de 12-

Valabil pentru autovehiculele: echipate cu prize de 12 Volți

### Prizele de 12 Volți

La prizele de 12 Volți se pot conecta accesoriile electrice.

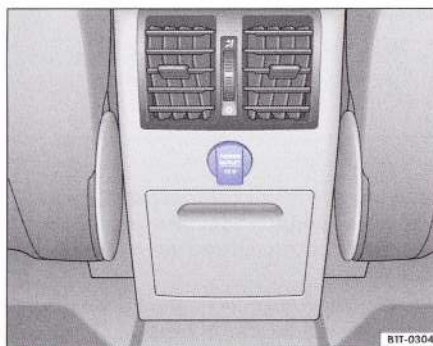


Fig. 94 Priza din consola centrală spate.

Bricheta<sup>58)</sup> și prizele de 12-Volt<sup>58)</sup> funcționează numai cu contactul pus.

Bricheta<sup>58)</sup> și priza de 12 Volt din consola centrală<sup>58)</sup> față, precum și priza<sup>58)</sup> din portbagaj pot fi folosite pentru accesoriile electrice. Nu trebuie depășită capacitatea de 120 Watt a prizei.

Când motorul este oprit, nu lăsați consumatorii electrici conectați la brichetă sau la prize să funcționeze un timp prea îndelungat, pentru a evita descărcarea bateriei.

Volt, pentru a împiedica deteriorările produse prin oscilațiile de tensiune.

#### ⓘ Indicație

- Când motorul este oprit, contactul este pus și accesoriile electrice sunt conectate, bateria se descarcă.
- Înainte de achiziționarea accesoriilor, respectați indicațiile ⇒ caietul 3.2 "Sfaturi și întreținere", capitolul "Accesoriile, modificările, reparațiile și piesele de schimb". ◀

#### ⚠ ATENȚIE!

Prizele și accesoriile electrice conectate funcționează cu contactul pus sau cu motorul pornit. Utilizarea necorespunzătoare a prizelor sau a accesoriilor electrice poate conduce la producerea unor accidentări grave, resp. la producerea incendiilor. De aceea copiii nu trebuie să rămână niciodată nesupravegheați în interiorul autovehiculului, având la dispoziție cheia de contact – pericol de rănire!

#### ⚠ Avertizare!

- Pentru a împiedica producerea defecțiunilor la instalația electrică a autovehiculului, nu conectați accesoriile furnizoare de curent, precum panoul solar sau redresorul bateriei la prizele de 12 volt sau la brichetă.
- Utilizați numai accesoriile verificate conform normativelor UE 2004/104/CE referitor la compatibilitatea electromagnetică.
- Înainte de punerea sau întreruperea contactului, precum și înainte de pornirea motorului, decuplați consumatorul conectat la priza de 12-Volt, pentru a împiedica deteriorările produse prin oscilațiile de tensiune. ▶

<sup>58)</sup> Echipament suplimentar

**i** Indicație

- Când motorul este oprit, contactul este pus și accesoriile electrice sunt conectate, bateria se descarcă.

Valabil pentru autovehiculele: echipate cu ieșire multimedia pentru cuplarea surselor audio externe în torpedou

**Ieșire multimedia pentru cuplarea surselor audio externe**

*Ieșirea multimedia servește la conectarea surselor audio externe, prin intermediul unui cablu special, la sistemul Sound al autovehiculului.*

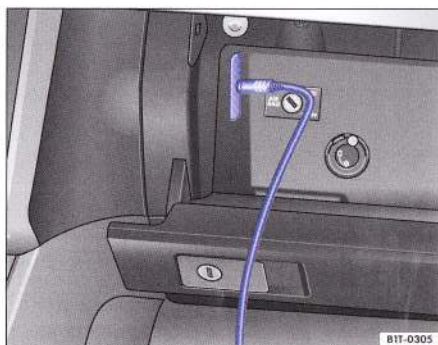


Fig. 95 Ieșirea multimedia din compartimentul de depozitare de pe partea pasagerului din dreapta.

**Cablul adaptor<sup>59)</sup>**

Pentru a putea conecta o sursă audio externă la ieșirea multimedia ⇒ fig. 95 din compartimentul de pe partea pasagerului din dreapta, este necesar un cablu adaptor. Acesta trebuie să se potrivească la un capăt în ieșire (3,5 mm Stereo) și cu celălalt capăt în sursa audio. Se procură din comerț.

**Conectarea unei surse audio externe**

Realizați această operațiune numai când autovehiculul staționează.

- Conectați sursa audio la ieșirea multimedia, prin cablul adaptor<sup>59)</sup>.
- Selectați la sistemul de navigație<sup>60)</sup> meniul principal pentru sursa externă (AUX), resp. apăsați tasta [CD] de la Radio<sup>60)</sup> până când sursa

- Înainte de achiziționarea accesoriilor, respectați indicațiile ⇒ caietul 3.2 "Sfaturi și întreținere", capitolul "Accesoriile, modificările, reparațiile și piesele de schimb". ◀

audio externă (AUX) se afișează pe display ⇒ caietul 3.4.

- Porniți sursa audio. Sunetul este redat prin difuzoare.

**Deconectarea sursei audio externe**

Deconectați sursa audio numai când autovehiculul staționează.

- Opriți sursa audio.
- Trageți cablul adaptor din fișa multimedia ⇒ fig. 95

**⚠ ATENȚIE!**

**Îndreptați-vă atenția în primul rând asupra traficului. Când atenția conducătorului este distrasă, se pot produce accidente și accidente.**

- Diferitele reglaje ale volumului sonor trebuie astfel realizate, încât semnalele acustice din exterior, de ex. sirena poliției sau a pompierilor, să se poată auzi bine în interiorul autovehiculului.

**i** Indicație

- Când este conectată o sursă audio externă, puteți oricând selecta o altă sursă în sistemul de navigație, resp Radio. Atât timp cât sursa audio externă nu este oprită, ea va funcționa în fundal.
- De la sistemul de navigație, resp Radio montat din fabricație nu puteți controla sursele audio externe. Indicații suplimentare ⇒ caietul 3.4.



Acest lucru nu este totuși posibil la toate sursele audio externe.

- Dacă redarea sursei audio externe este "deformată", reduceți volumul sonor de la sursa audio.
- La autovehiculele prevăzute cu mufă multimedia în torpedoul de pe partea pasagerului din dreapta, lipsește iluminarea torpedoului. ◀

**Triunghiul reflectorizant, trusa de prim ajutor și extingtorul**

Valabil pentru autovehiculele: echipate cu triunghi de avertizare

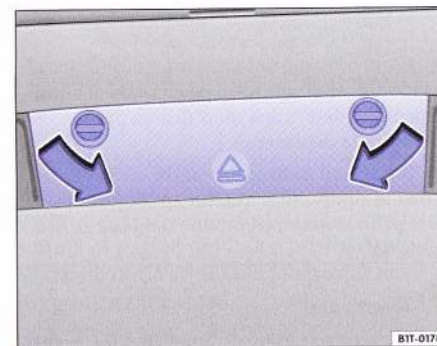
**Triunghiul reflectorizant**

Fig. 96 Suportul pentru triunghiul reflectorizant în spatele capitonajului hayonului.

Triunghiul reflectorizant se găsește în spatele capitonajului hayonului. Pentru a avea acces la triunghiul reflectorizant, deschideți ambele încuietori în sensul indicat ⇒ fig. 96.

**i** Indicație

Înainte de achiziționarea accesoriilor și pieselor de schimb, respectați indicațiile ⇒ caietul 3.2 "Sfaturi și întreținere", capitolul "Accesoriile, modificările, reparațiile și piesele de schimb". ◀

**Trusa de prim ajutor și extingtorul**

În compartimentul de sub scaunul conducătorului ⇒ pagina 92 se poate depozita o trusă de prim ajutor<sup>61)</sup>.

În compartimentul de depozitare de sub scaunul pasagerului din dreapta ⇒ pagina 92 se poate depozita un extingtor<sup>61)</sup>.

**⚠ ATENȚIE!**

**Dacă extingtorul nu este fixat corespunzător, în cazul unei manevre bruște de frânare sau al producerii unui accident, acesta poate fi proiectat în habitacul și poate provoca răni.**

<sup>59)</sup> Se procură din magazinele de specialitate

<sup>60)</sup> Echipament suplimentar

<sup>61)</sup> Echipament suplimentar